

別紙

地 拵 特 記 仕 様 書

作 業 種	作 業 仕 様	適 用 林 小 班 等
全刈地拵	植幅 2.6 m以上 置幅 1.6 m以内	全ての林小班に適用

(注) 寸法の単位は、m以下1位（10cm単位）とする。

植 付 特 記 仕 様 書

1 苗木の仕様

樹 種	区 分	長 さ	根元径	摘 要
スギ	コンテナ苗	30cm以上	4.0mm以上	花粉症対策

・花粉症対策は、無花粉苗、少花粉苗及び低花粉苗とする。

2 ha当たりの植付本数及び苗木の植付間隔

植 付 樹 種	h a 当 た り の 植 付 本 数 (本)	苗 木 の 植 付 間 隔 (水 平 距 離)		適 用 林 小 班 等
		列 間	苗 間	
スギ	2,100	2.1m	2.1m	全ての林小班に適用

(注) 寸法の単位は、m以下1位（10cm単位）とする。

単木保護資材設置 特記仕様書

1 作設標準図

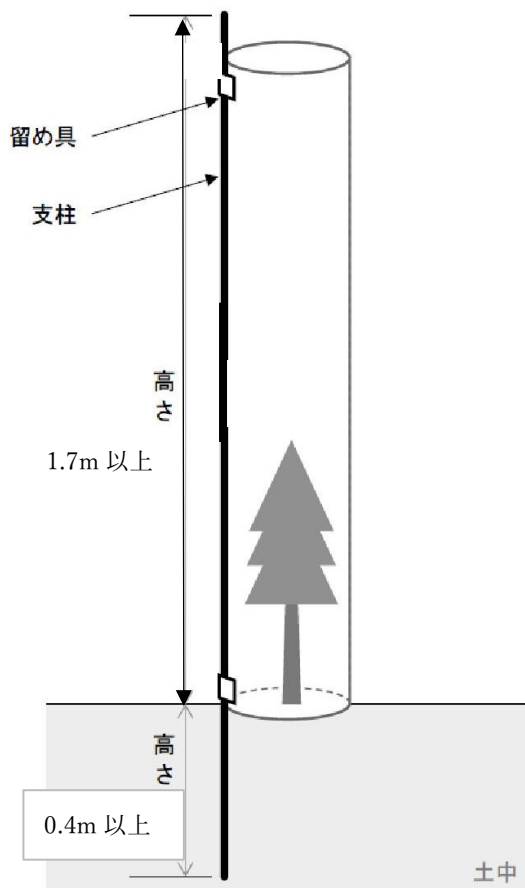

2 材料表 (1本当たり)

品名	仕様、品質・規格	備考
本体	ポリエチレン、高さ1.7m、幅(上部円周50cm、下部円周100cm)	
支柱	ガラス繊維強化プラスチック 直径8mm、長さ2,100mm	
止め具	ステンレス鋼	上部、下部の2箇所以上に取り付ける。
杭	ポリプロピレン	ポール側に2箇所斜めに杭を打ち込む。

※上記の仕様、品質・規格を参考とし、これと同等以上のものとする。

3 その他

本仕様には定めのない事項については、監督職員の指示によるものとする。

獣害防護柵設置 特記仕様書

1 設置標準図

別紙獣害防護柵設置展開図のとおり

2 材料表

別紙獣害防護柵設置材料、数量及び重量表のとおり

3 作業方法等

- (1) 設置位置は、図面及び現地において表示してある箇所とする。ただし、地形、土壌条件等により設置が困難な場合は、監督職員と協議すること。
- (2) 出入口は合計11箇所とし、位置については監督職員の指示を受けるものとする。
- (3) 材料は、施行前に監督職員の検査を受けること。
- (4) 支柱は、地中に0.5m以上埋め込み、設置高さは約1.8mとする。
- (5) 支柱設置間隔の標準は3mとし、地形や勾配に応じて間隔を調整すること。また、控え用ロープの間隔は約15mとし、力のかかる方向を考慮して設置すること。
- (6) 本体部ネットの網目は7cm目合い以下とし、強度に優れたものを使用すること。設置部（スカート部）には、幅0.3mの折り返しを設けること。
- (7) 支柱と本体部ネットの固定は、ステンレスカット線により3点以上とすること。
- (8) 設置部の押さえロープは、アンカー杭により支柱間に2本設置して固定させること。また、裾押さえロープはアンカー杭により支柱及び中間に設置し、シカ等の潜り込みやネットのめくれを防ぐこと。
- (9) この仕様に定めのない事項については、監督職員の指示を受けて実施すること。

別紙

獣害防護柵設置材料、数量及び重量表

材料名	仕様、品質・規格	910 m当たり			備考
		数量	単位	重量(kg)	
ネット	硬質ステンレス線 (WPB) 使用 1.8m+0.3m×50m 上部 0.6m (黒・PE制) 下部 1.2m (青・WPB Φ0.26×4本) 袖部 0.3m (緑・WPB Φ0.19×4本)	19.2	反	278.4	
張り用ロープ	強化糸入りPEロープ Φ8mm 55m				
押さえ用ロープ	強化糸入りPEロープ Φ6mm 55m				
スカート用ロープ	強化糸入りPEロープ Φ4mm 55m				
控え用ロープ	PEロープ Φ6mm×55m	10	巻	10	
支柱	FRP製 Φ38mm 2.4m ABS被覆	158	本	189.6	446 m
支柱	FRP製 Φ38mm 2.7m ABS被覆	163	本	220.05	464 m
ネット吊りキャップ	ジョイント式キャップ ABS製 Φ38mm用	321	個	16.05	
杭	アンカー杭 43cm ABS製	1,284	本	102.72	
結束	ステンレスカット線 200mm #19 400本束	2.28	束	1.14	
計				817.96	

※上記の仕様、品質・規格を参考とし、これと同等以上のものとする。

正面図

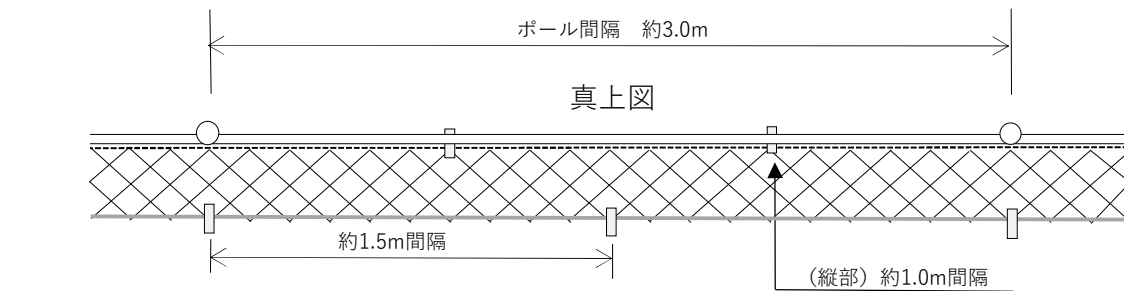
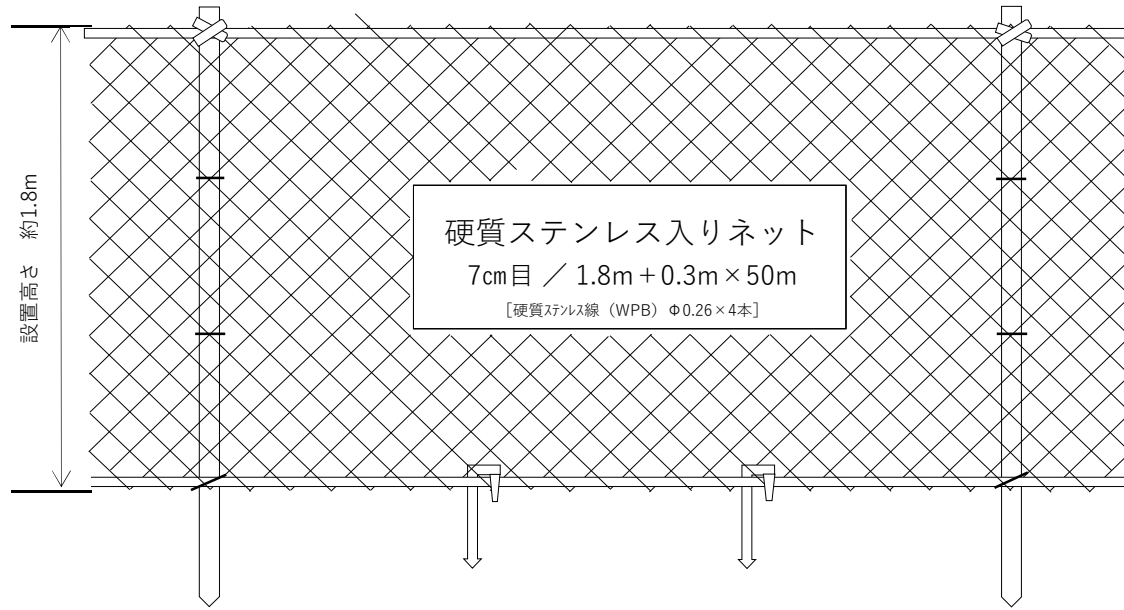

補強部 (例)

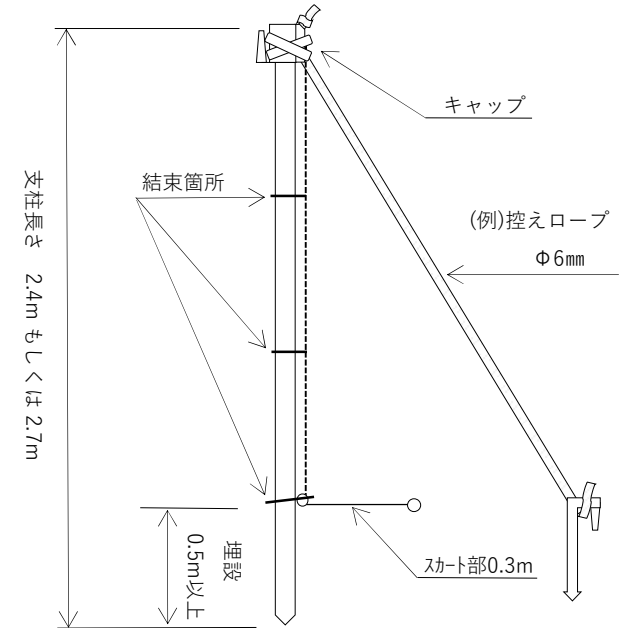

開口部 (例)

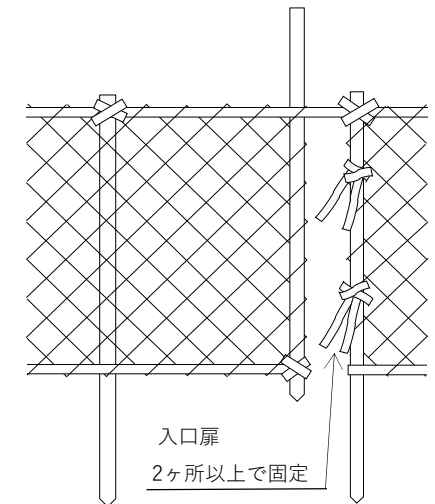

材料名	仕様・品質・規格	単体当たり重量	100m当たり
ネット	硬質ステンレス線(WPB)使用 1.8m+0.3m×50m 上部0.6m (黒・PE製) 下部1.2m (青・WPBΦ0.26×4本) 裾部0.3m (緑・WPBΦ0.19×4本)	14.5kg/反	2.1反
張り用ロープ・押さえ用ロープ	強化糸入りPEロープ ④Φ8mm ⑤Φ6mm / 裾部 PEロープ Φ4mm・各55m		
控え用ロープ	PEロープ Φ6mm×55m/青/7ヶ所設置 (約15m間隔)	1.00kg/巻	1巻
支柱	FRP製/Φ38mm×2.4m/ABS被覆	1.20kg/本	34本
	FRP製/Φ38mm×2.7m/ABS被覆	1.35kg/本	
ネット吊りキャップ	ジョイント式キャップ/ABS製/Φ38mm用	0.05kg/個	34個
杭	アンカー杭/43cm/ABS製 (縦張り部 67本・裾部 67本・控えロープ固定用 7本)	0.08kg/本	141本
結束	ステンレス カット線/200mm / #19 / 400本束	0.50kg/束	0.25束