



撮影：今村拓馬 BUSINESS INSIDER

長野 麻子（株式会社モリアゲ代表）

愛知県生まれ。東京大学文学部フランス文学科卒、1994年に農林水産省に入省。2018年から3年間林野庁木材利用課長として「ウッド・チェンジ」を各地で叫び続ける。豊かな森を次代につなぐことを勝手に天命と感じ、2022年6月に早期退職。同年8月に日本の森を盛り上げる株式会社モリアゲ（<https://mori-age.jp>）を設立。

ウッド・チェンジ協議会
ウッド・チェンジをモリアゲよう！

～川上から川下を繋ぐ これまでの取組～

2023.10.2

株式会社モリアゲ代表
長野 麻子

- 
- 1 モリアゲ活動
 - 2 各地で進むウッド・チェンジ



1 モリアゲ活動

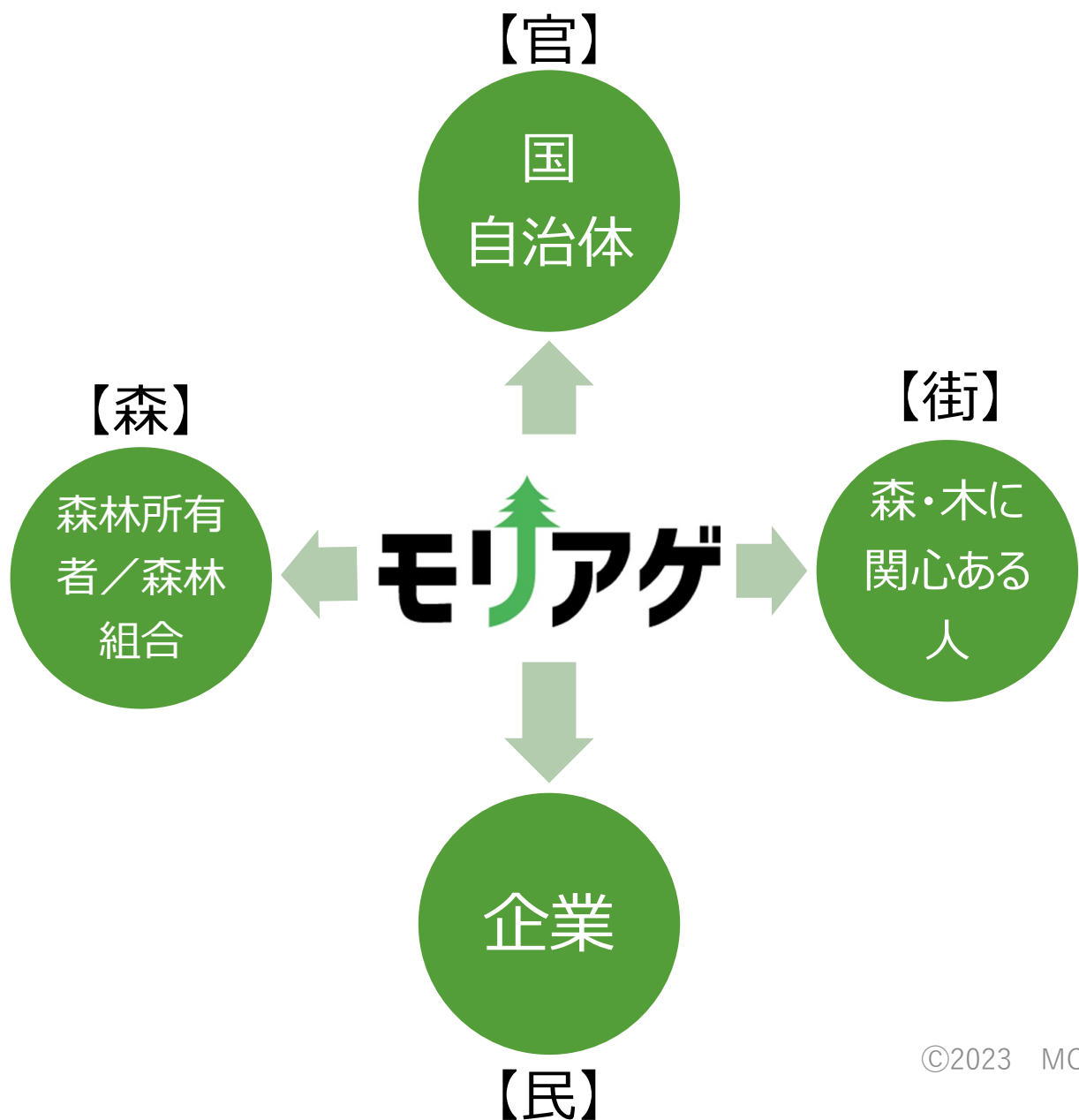

森林業コンサルティング

- 🌲 森への資金循環のデザイン
 - 森林環境譲与税・企業版ふるさと納税活用コンサル
 - 森林組合・公有林のマーケティング
 - 一社一山（社有林、企業の森）コンサル
 - J-クレジット取引、ESG投資コーディネート
- 🌲 木のある暮らしのデザイン
 - 地域材の木材コーディネート
 - 森林とつながるまちづくり
- 🌲 森の学びのデザイン
 - 木育、森林環境教育、各種研修・セミナー
 - 森林サービス産業による関係人口創出

モリアゲ活動

(2022.8～2023.9)



🌲 講演・セミナー登壇

➤ 20道府県以上

➤ 自治体・団体・企業研修

🌲 自治体アドバイザー

(岡崎市、富山県、阿久根市、椎葉村)

🌲 検討会委員

🌲 企業コンサル

🌲 木材コーディネーター

🌲 森林浴ファシリテーター

森の地域商社 (岡崎市×NPO×森林組合×企業)

株式会社もりまち イメージ図

岡崎市はウッド・チェンジのため

- ◆ 森林環境譲与税を活用して市産材調達管理基金を設け、建築前年度に市産材を伐採して調達、建築に当たり材料支給する仕組みを構築
- ◆ 木造建築の地元設計者を育成するため、おかざき木づかい塾を開催

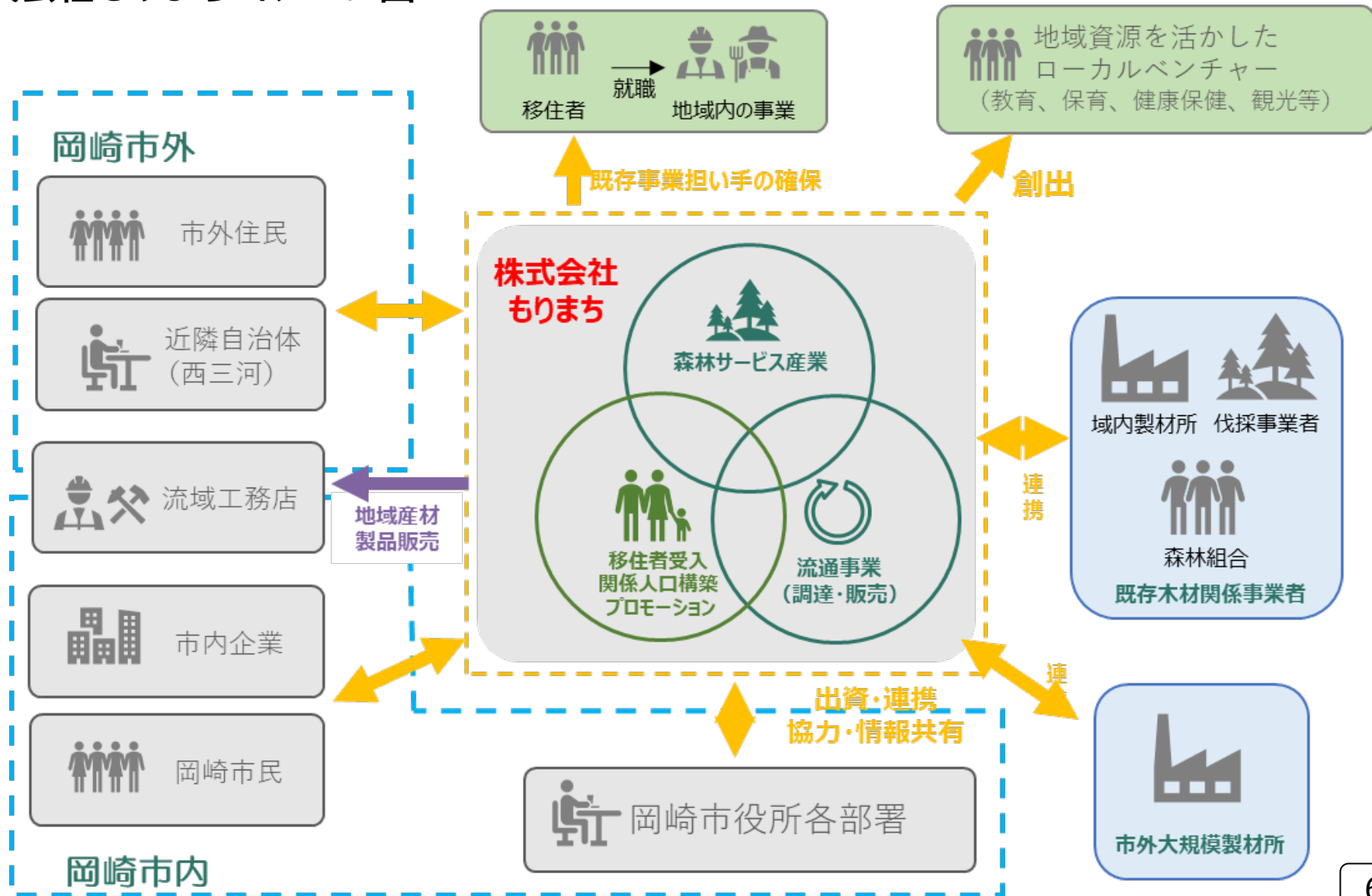

森林と企業 脱炭素へ共創

森林、木材の利活用で
実現する脱炭素社会
2023
第1回 有識者会議

モリアゲ

日本経済新聞社は有識者を招いて森林と企業の共創を考える「森林、木材の利活用で実現する脱炭素社会2023」をスタートさせた。7月18日に都内で第1回会合を開催、ステークホルダー拡大を急ぎ、具体策や事例を研究、実践を進めていくことで一致した。



モデレーター 長野 麻子 氏に聞く

目指せ「一社一山」

長野 麻子 氏
モリアゲ 代表



清水建設

アジア航測株式会社

SUNTORY

中国木材

三井住友信託銀行
SUMITOMO MITSUBI TRUST BANK

moreTrees®

出典：NIKKEI SDGs Forest Portal

森林結社モリアゲ団の森（長野県木島平村）モリアゲ



共同通信こども面連載 「森を知ろう、森へ行こう！」



ちょうどいい 材木ラジオ

ガールズの
材木ラジオ
周周周





2 各地で進むウッド・チェンジ

公営住宅建替でウッド・チェンジ (awaもくよんプロジェクト)

- PFI手法で旧3棟を1棟へ集約建替
- あらわし木造4階建て
(延床面積1,665.52m²、27戸)
- 柱・はり：燃えしろ型75分準耐火構造
- 壁・床：被覆型75分準耐火構造
- 地域材を最大限活用



再造林を担保する協定でウッド・チェンジ (佐伯市×佐伯森林組合×ウイング×ウッドステーション)



木森林列島再生論

森と建築をつなぐイノベーション「森林連結経営」

坂地博文
文月恵理
高口洋人
松本 晃
酒井秀夫
寺岡行雄

ウッドショック、ウクライナ危機、日本の森林資源をどう生かす?

EMEP

エンジニアリング企業もウッド・チェンジ（タマディック）

名古屋市
まちなみ
デザイン賞



出所：名古屋市HP

自然の中でウッド・チェンジ



JAPAN WOOD DESIGN
AWARD 2022

SANU 2nd Home

環境大臣賞



産学官連携施設でウッド・チェンジ（伊那市） ～農と森のインキュベーション～

モリアゲ



**INADANI
SEES** INCUBATION
FIELD

伊那市産学官連携拠点施設



デジタルでウッド・チェンジ

VUILD

つくりたいを、解き放て。
EMARF

モリアゲ

中央集約型から自律分散型地域生産へ

これまで

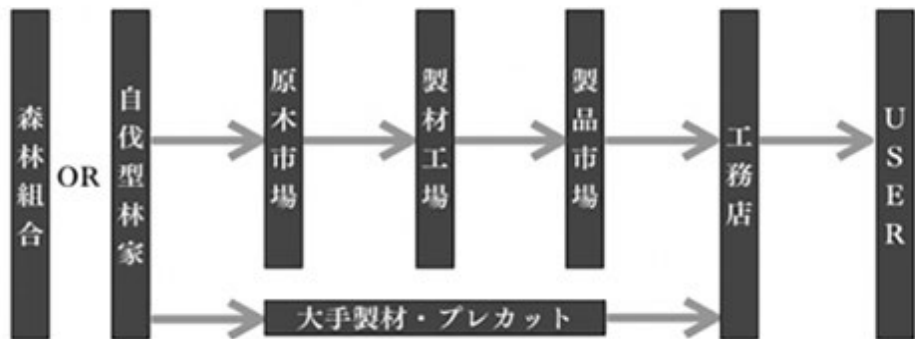

これから

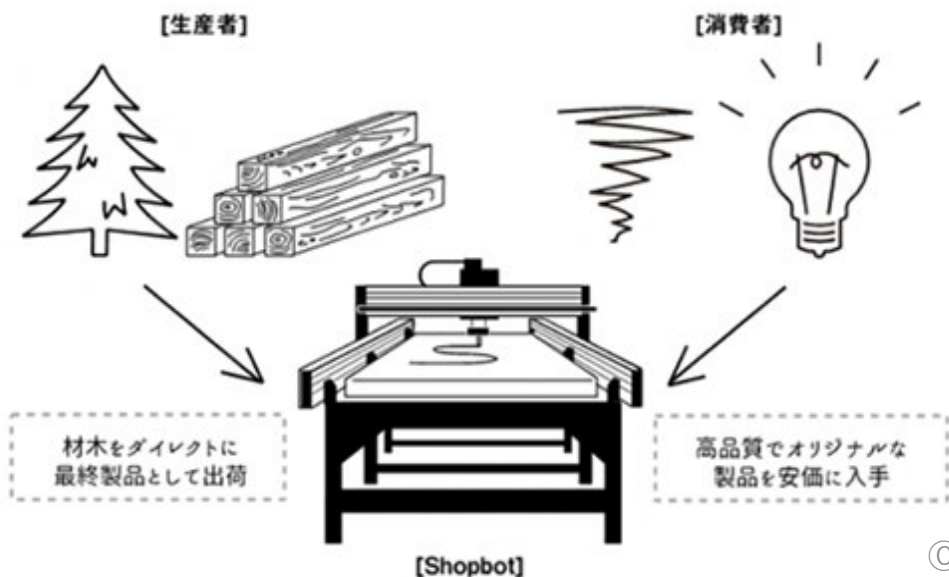

©2023

出所：VUILD HP

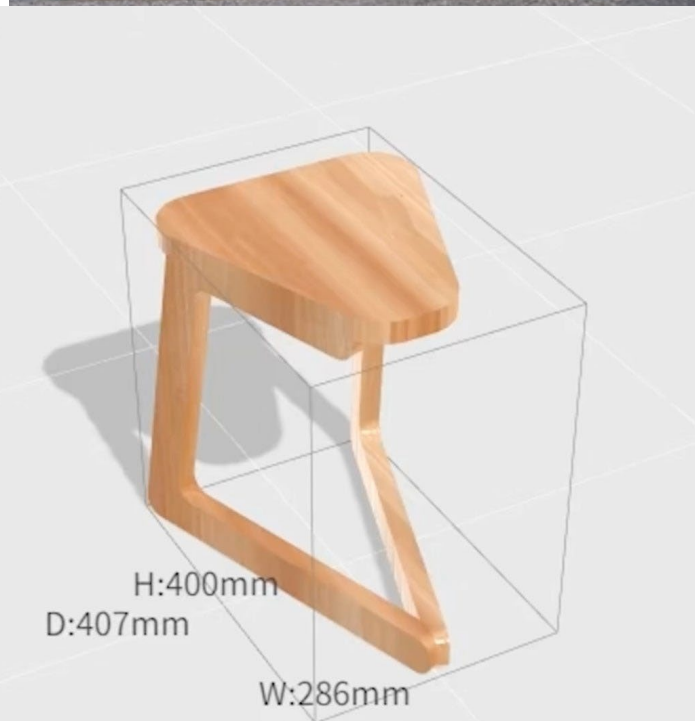

脚が三本のスツールを作りました。

その座板を丸くしてください

座板を丸くしたスツールを作りました。

もっと特徴的なスツールがいいです

もっと特徴的なスツールを作りました。

らしいサイズのスツールに戻してください

送信

ツールバス生成

AR

広葉樹でもウッド・チェンジ (飛騨市広葉樹活用コンソーシアム)



ここの木の家具・北海道プロジェクト

ここの木の家具
北海道プロジェクト



- カンディハウスはじめ旭川の家具製造業者は、「ここの木の家具・北海道プロジェクト」として道産広葉樹転換を推進
(<https://www.asahikawa-kagu.or.jp/kokonoki/>)
- 平均使用率が50%を超えるという成果。

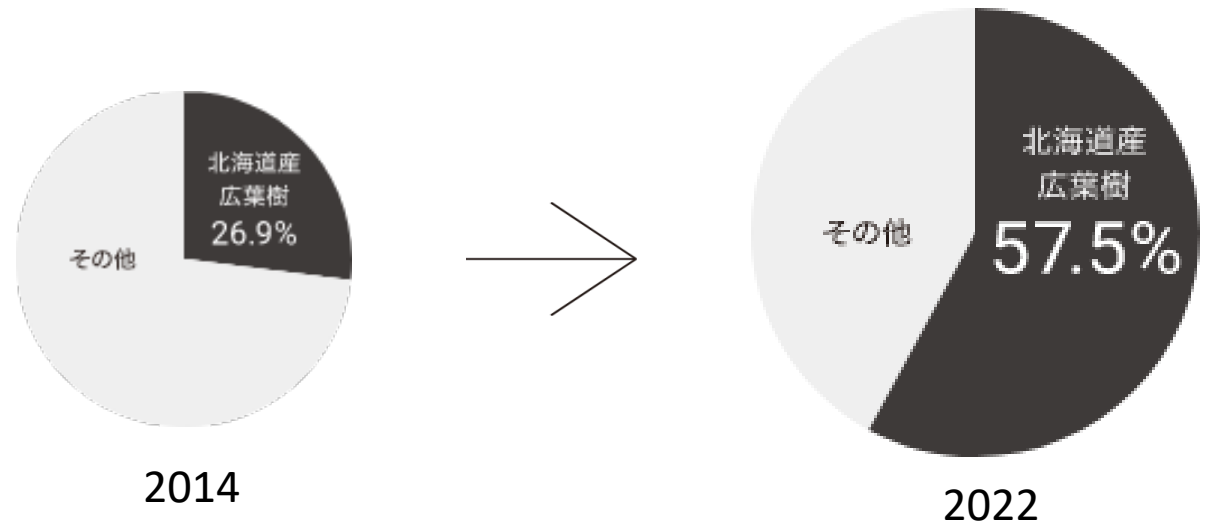

A lush green forest with a stream flowing through it. The scene is filled with tall trees and dense foliage, with sunlight filtering through the leaves. A semi-transparent dark horizontal band is overlaid across the middle of the image, containing the text '3 協議会への期待' in white.

3 協議会への期待

ウッド・チェンジの先導

～森と街をつなぎなおす～

公営住宅



庁舎、学校など公共施設



民間非住宅

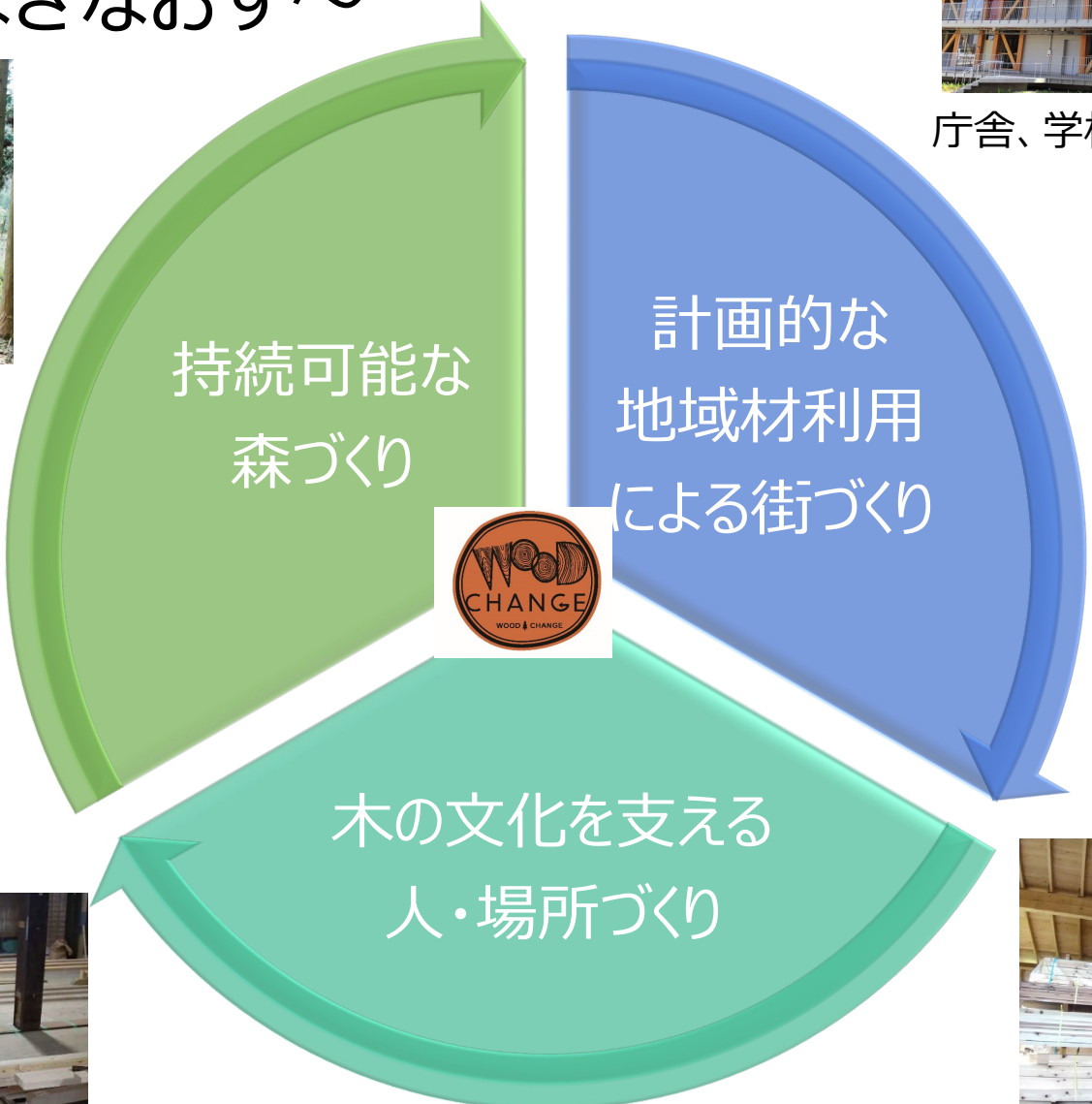

サステナブルなウッド・チェンジ

sound wood(s)



全国に150名の
木材コーディネーター基礎講座修了者

ポートランドのリビルディングセンター ～木をリユースする仕組み～

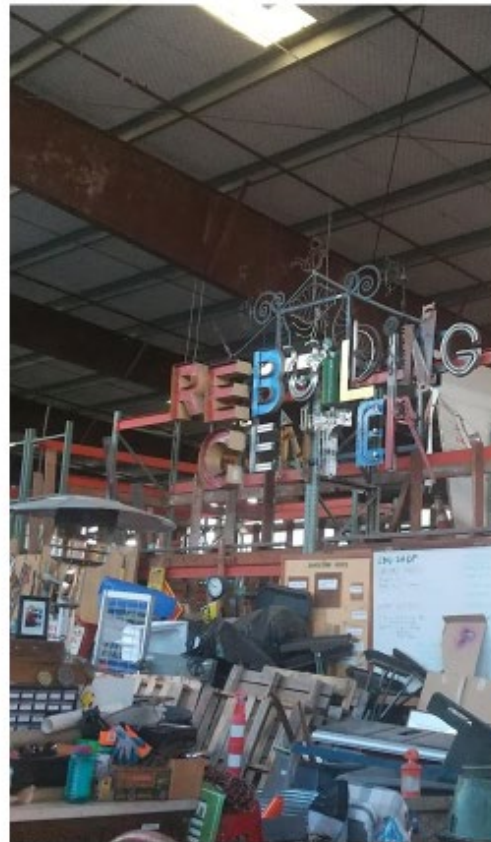
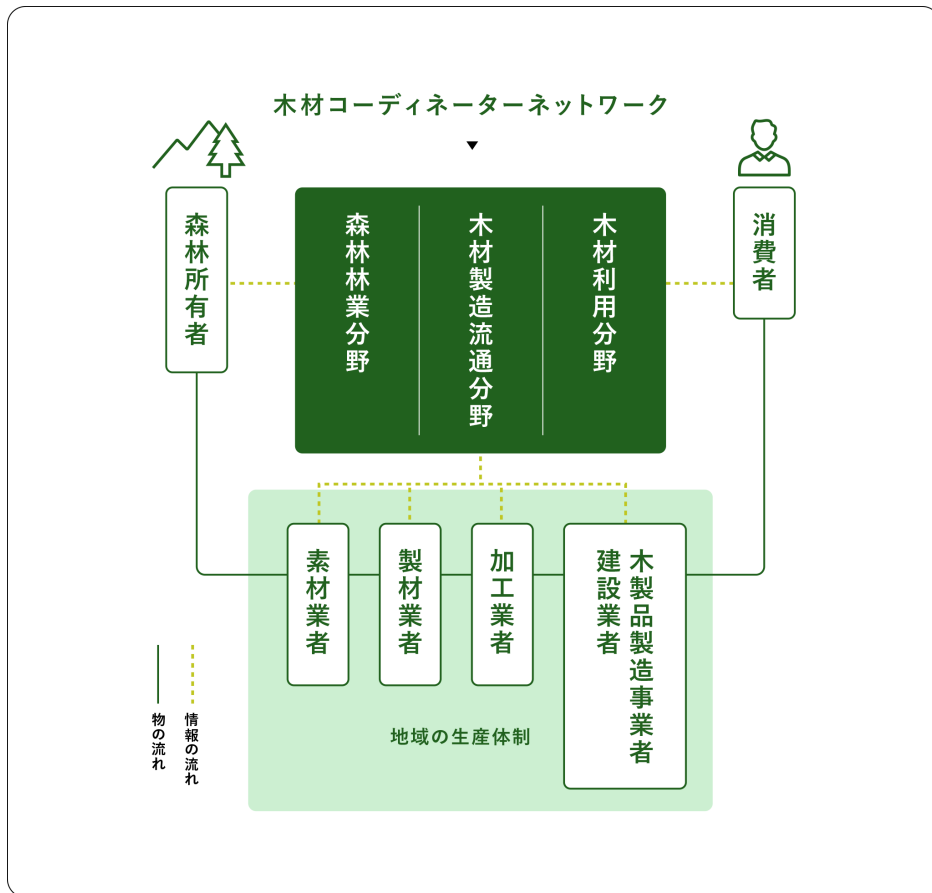

異業種とのネットワーク進化



JWDA
もっと、木と

木による社会課題解決 Network of networks

会員数 **157社** (2023.8時点)

建築、林業、設計、製材、木工、家具、内装・インテリア、銀行、旅行、メディア、IT、コンサル、自治体、研究機関、業界団体

ウッドデザイン賞部会
広報普及啓発部会
(観光分科会)
ビジネスマッチング部会
調査研究部会

応募対象分野

- ① **建築・空間分野** (店舗・商業施設、オフィス、住宅、公共施設、公園・庭園、寺社仏閣、外構など)
- ② **技術・建材分野** (構造・構法・工法、木質素材、製造・加工・保存の技術、床・壁・内外装材など)
- ③ **プロダクツ分野** (家具、日用品、寝具、遊具・玩具、文房具、アウトドア用品、什器など)
- ④ **コミュニケーション分野** (ビジネスモデル、パートナーシップ、イベント、人材育成、プロモーションなど)
- ⑤ **調査・研究分野** (木材利用の人への効果、環境影響、経済的効果等に関する調査・研究など)

表彰部門

ライフスタイルデザイン部門

ハートフルデザイン部門

ソーシャルデザイン部門



JAPAN WOOD DESIGN
AWARD

広葉樹のモリアゲ



広葉樹林のある地域

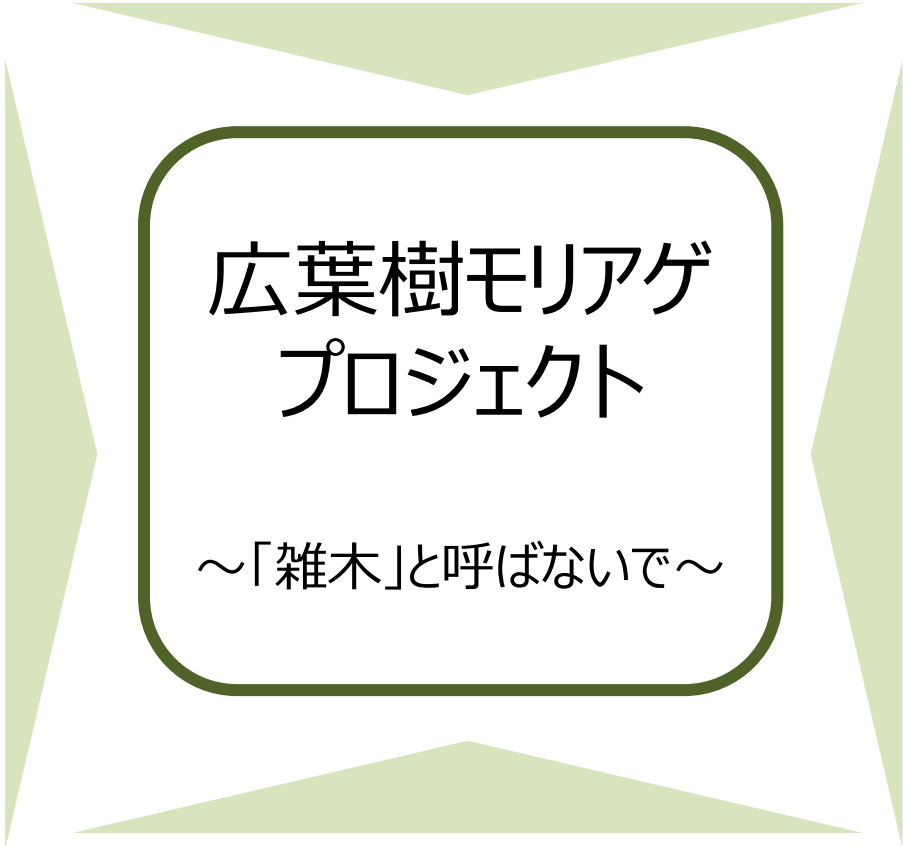

広葉樹モリアゲ
プロジェクト
～「雑木」と呼ばないで～



企業

企業

企業

一社一山で健康経営

企業の森のある自治体

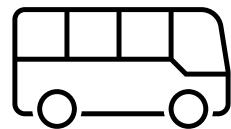

森林浴
企業研修

企業版ふるさと納税
人材派遣型
J-クレジット
自然共生サイト



地域材でウッド・チェンジ
サテライト・オフィス
ワーケーション

お客様やお取引先
経営層・社員

森の恵みの価値化と森林業モリアゲ

年間70兆円超

物質生産



木材やきのこの生産の場になる

生物多様性
保全



いろいろな動物のすみかになる

地球環境保全



地球温暖化を防ぐ
1兆4652億円/1年

土砂災害防止・
土壌保全

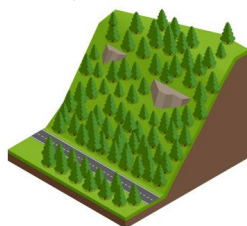

山が崩れるのを防ぐ
36兆6986億円/1年

水源涵養



水を貯え、
きれいにする

29兆8454億円/1年

快適環境形成



空気をきれいにし、
生活環境を快適にする

保健・
レクリエーション



レクリエーションの
場になる

2兆2546億円/1年

文化



文化・景観を
形づくる

- ◆ サステナブルなウッド・チェンジ（木材利用促進協定、グリーンウッド、再造林担保、3R）
- ◆ 多様な広葉樹・特用林産物活用
- ◆ ネイチャーポジティブ（自然共生サイト、地域循環共生圏）
- ◆ 森林吸収源（Jクレジット、一社一山、森林ファンド）
- ◆ レジリエンス・水循環（流域連携、ソーシャルインパクトボンド、グリーンインフラ）
- ◆ ウェルビーイング（森林浴、健康/人的資本経営、SBNR）
- ◆ 森林文化継承（里山再生）
- ◆ 森育・木育（学校林、一社一山、木育トラック）

森林業でモリアゲよう！

ウッド・チェンジで日本の森をモリアゲよう

モリアゲ



ご清聴ありがとうございました

©2023 WOOD CHANGE INC.