



B-74 の常水の無い沢（下流側）



B-80～B-81 方向

## C 路線

### 路線の概要

C 路線は、A 路線の A-6 と A-7 の中間付近から分岐し、1042 林班と 1041 林班の境界線となる尾根を越え A 路線の A-53 と A-54 の中間付近に接続する循環路線となる。A 路線ではカバーしきれない造林地 1042 林班か、よ、た、く小班、1041 林班ろ、と小班での施業を行うために計画する路線で、E 路線の分岐点があり A 路線とともに重要な役割を果たす路線となる。

### 延長

- L= 2,500m

### 主な構造物

- コルゲートパイプ(φ0.6m) . . . 1 箇所
- コルゲートパイプ(φ2.5m)、もしくはBOX カバー( B=1.5 H=1.5) . . . 1 箇所
- 計 2 箇所
- ポリ波状パイプ (φ0.4m) もしくは暗渠排水工等 . . . 6 箇所

### その他

- 一部横断傾斜が 30° を超える箇所を通過する短い区間で、薄層盛土などの流出を防止するため、ふとんかご等の簡易構造物を設置する可能性がある。
- 沢渡り前後の水捌けの悪い区間や、既設集材路跡等から表面水が集まるような箇所については、山側に側溝を設置する。

① C-0～C-5 区間

A 路線との分岐予定位置は現地確認の結果 50m手前の高低差の無い箇所を利用することとし、その後 2%程度の緩い縦断勾配で、緩傾斜地を通過している。

縦断勾配：1～6%程度

横断勾配：2°～16°程度



A 路線との分岐点 A-6 と A-7 の中間から C-1 方向

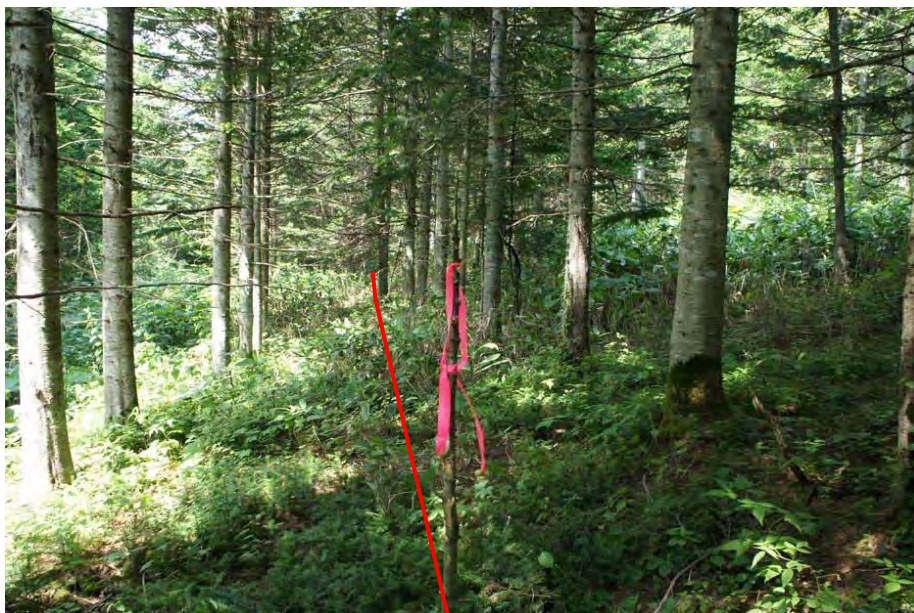

C-5 から C-6 方向

② C-5～C-11 区間

切盛土が少ない最も沢渡りに適した C-10～C-11 の区間を利用するため、予定箇所より 40m程度山側の緩傾斜地を 3～7%程度の縦断勾配で通過している。

縦断勾配：3～7.5%程度

横断勾配：6°～12°程度

C-10～C-11 の沢：沢勾配 12% コルゲートパイプ(φ0.6m)程度が必要。



C-5～C-6 方向



C-10～C-11 方向



C-10~C-11 の沢上流方向



C-10~C-11 の沢下流方向

③ C-12～C-16 区間

予定路線位置は、湧水やA路線の側溝水が集材路跡を伝って滞留し、いたるところが湿地となっていることから、9%の縦断勾配を利用しながら川側に100m程度迂回して通過している。

縦断勾配：6～9%程度

横断勾配：4°～6°程度



C-12～C-13 方向



C-16～C-17 方向



予定路線位置の湿地箇所①



予定路線位置の湿地箇所②



予定路線位置の湿地箇所③



予定路線位置の湿地箇所④



④ C-17～C-21 区間

湿地を避け迂回する必要があることと、予定路線位置はコルゲートパイプが必要な沢渡りを、2箇所通過しなければならないことから、100m程度川側の沢渡りに最も適しているC-20～C-21の位置に路線を変更した。また、C-17～C-20の区間は湧水や表流水が出る可能性が高いため側溝を設ける。

縦断勾配：1～4%程度

横断勾配：8°～10°程度

C-17～C-18の沢：沢勾配 10% ポリ波状パイプ(φ0.4m)か、暗渠排水工が必要。

C-20～C-21の沢：沢勾配 7% コルゲートパイプ(φ2.5m)、もしくはBOXカバー(B=1.5 H=1.5)程度が必要。



C-16～C-17 方向



C-20～C-21 方向



C-20~C-21 の沢上流方向



C-20~C-21 の沢下流方向

⑤ C-22～C-30 区間

C-22～C-30 区間は予定路線に向かい、緩傾斜地を平均 4%程度の縦断勾配で上がっている。C-18～C-32 までの区間は、地すべり分布図の該当箇所となっているが、造林木の状況から現在は落ち着いていると考えられるため、切盛りを最小限に抑えて通過する。

縦断勾配：2.5～7%程度

横断勾配：8°～11°程度



C-25～C-26 方向



C-30～C-31 方向

⑥ C-31～C-40 区間

C-31～C-40 区間は、1043 林班と 1042 林班の境界の尾根を巻いて、一部 8%の縦断勾配を利用して上がった後、予定路線位置が急傾斜地を通過することから、40m程度山側の中傾斜地を通過して下っていく。C-32 付近は山土場に利用できる平地がある。また、森林作業道の分岐点になっている。

縦断勾配：3～8%程度

横断勾配：11° ～34° 程度



C-32～C-33 方向



C-40～C-41 方向



C-39 川側の予定路線付近 急傾斜地①



C-39 川側の予定路線付近 急傾斜地②

⑦ C-41～C-50 区間

C-41～C-50 区間は、急傾斜地を避けたため予定路線の 50m～100m 程度山側を、一部既設集材路を利用しながら C-48 で常水の無い沢形状をした箇所と、中・緩傾斜地を通過している。

縦断勾配：3～9%程度

横断勾配：12°～28°程度

C-48 の沢：沢勾配 22% ポリ波状パイプ(φ0.4m)か、暗渠排水工が必要。



C-44～C-45 方向



C-50～C-51 方向

⑧ C-51～C-60 区間

C-51～C-60 区間は、緩傾斜地を予定路線位置に向かい平均 5%程度の縦断勾配で下った後、常水の無い沢形状をした箇所と、集材路を伝って湧水が流れる C-57 を超えた後へアピンで巻き返す位置に向かい上がっていく。

縦断勾配：3～9%程度

横断勾配：5°～12°程度

C-52 の沢：沢勾配 18% ポリ波状パイプ(φ0.4m)か、暗渠排水工が必要。

C-57 の沢：沢勾配 8% ポリ波状パイプ(φ0.4m)か、暗渠排水工が必要。



C-51～C-52 方向



C-57～C-58 方向

⑨ C-61～C-70 区間

C-61～C-70 区間は、緩傾斜地でヘアピンを巻き返した後、1042 林班と 1041 林班の境界にあたる山土場に利用可能な尾根の平場を通過し E 路線の分岐点に向かい下っている。

縦断勾配：1～8%程度

横断勾配：2°～7°程度



C-61～C-62 方向



C-70～C-71 方向



⑩ C-71～C-80 区間

C-71～C-80 区間は、緩傾斜地を E 路線の分岐点に向かい 70m 程度下った後、常水の無い沢を二カ所通過している。

縦断勾配：1～9%程度

横断勾配：2°～17°程度

C-75～C-76 の沢：沢勾配 10% ポリ波状パイプ(φ0.4m)か、暗渠排水工が必要。

C-79～C-80 の沢：沢勾配 10% ポリ波状パイプ(φ0.4m)か、暗渠排水工が必要。



C-72～C-73 方向



C-79～C-80 方向

⑪ C-81～C-90 区間

C-81～C-90 区間は、平均 5%程度の緩い縦断勾配で、緩傾斜地を通過しながら A 路線の A-53 と A-54 の中間点に接続する。

縦断勾配：1～8%程度

横断勾配：12°～17°程度



C-81～C-82 方向



C-86～C-87 方向



C-89～終点 C-90 方向



A 路線との接続点 C-90 (終点)

# 標準横断面図 S=1:100

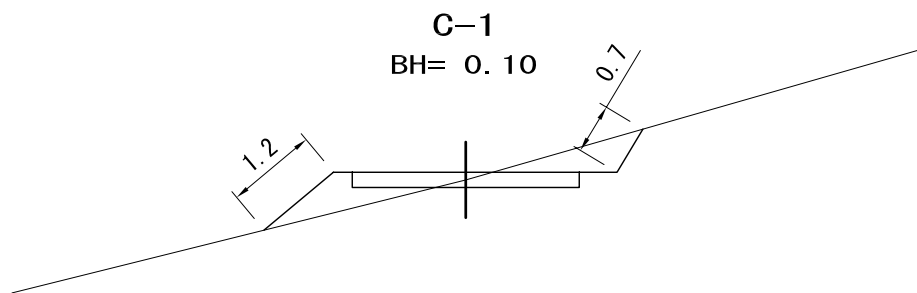
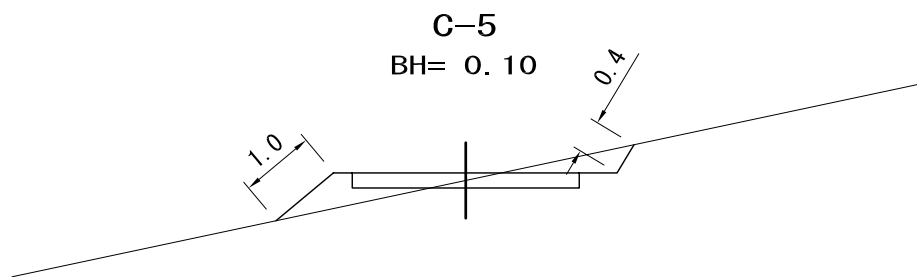
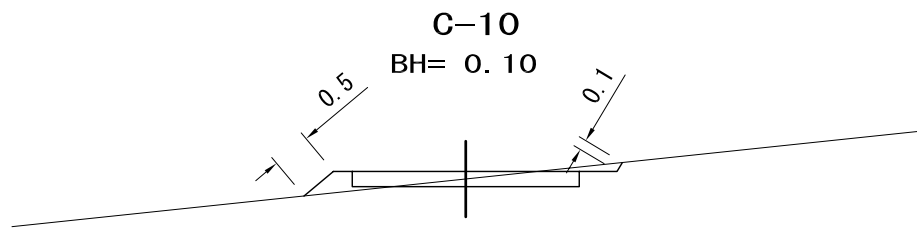
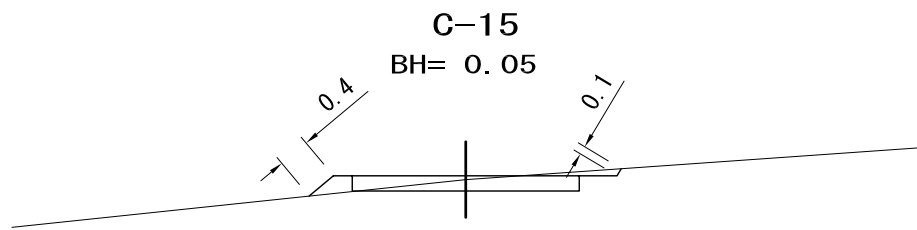
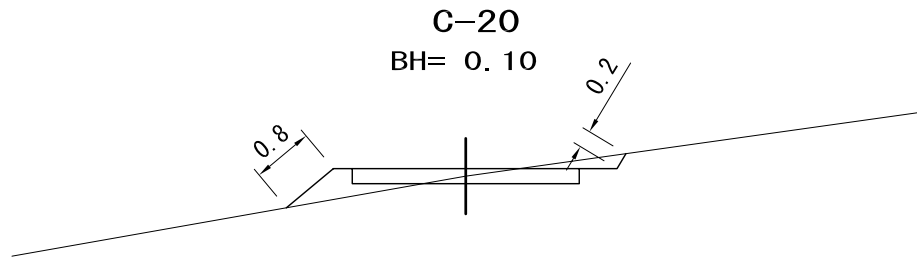

# 標準横断面図 S=1:100

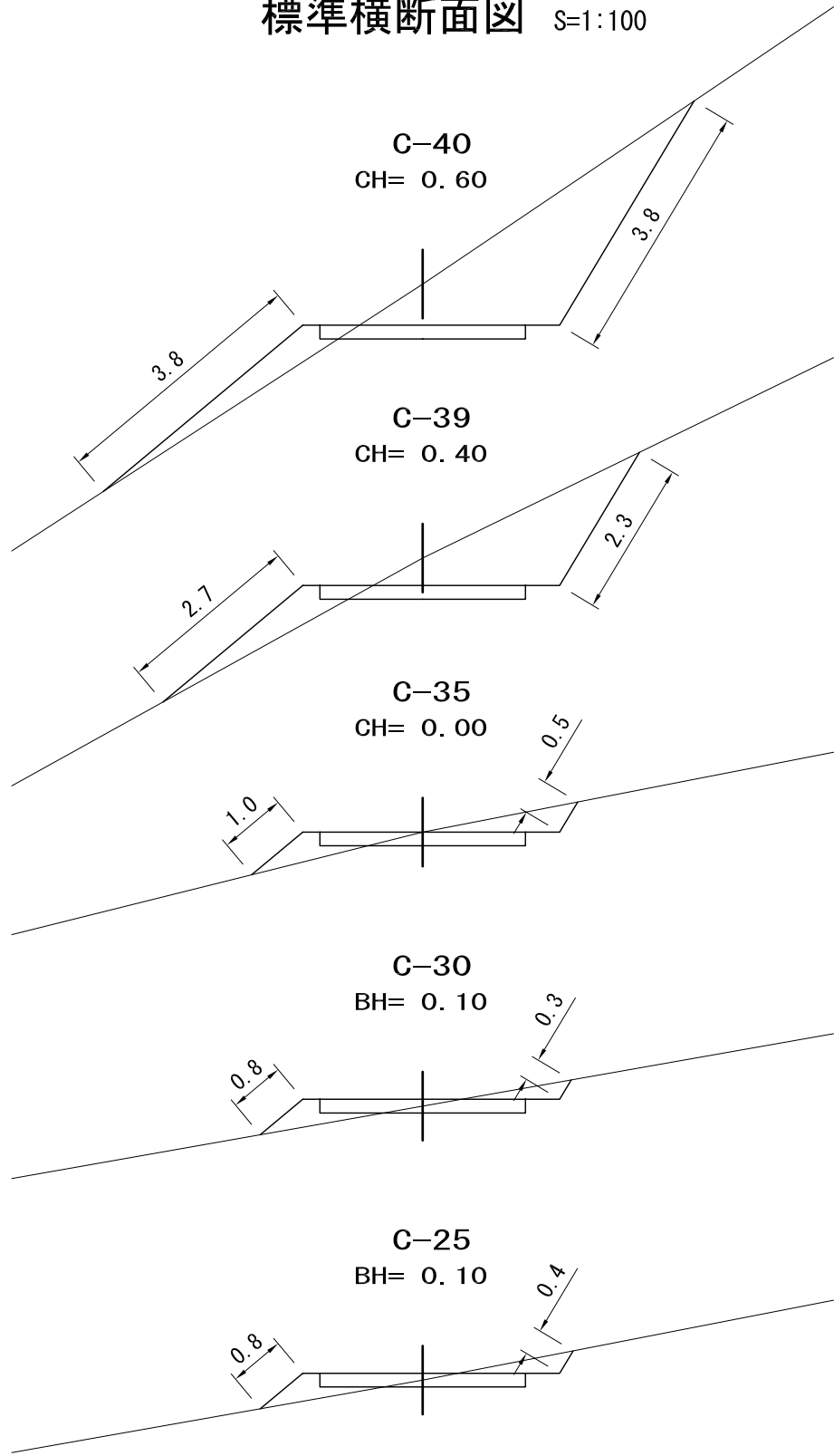

# 標準横断面図 S=1:100

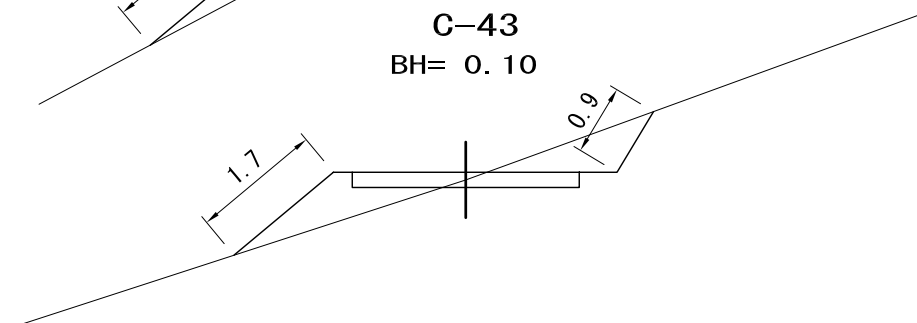
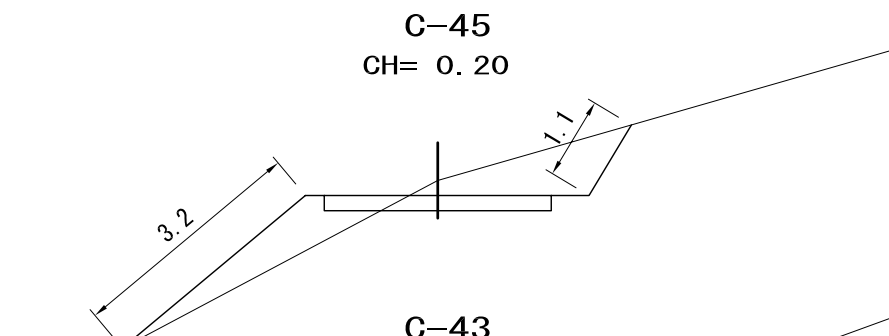
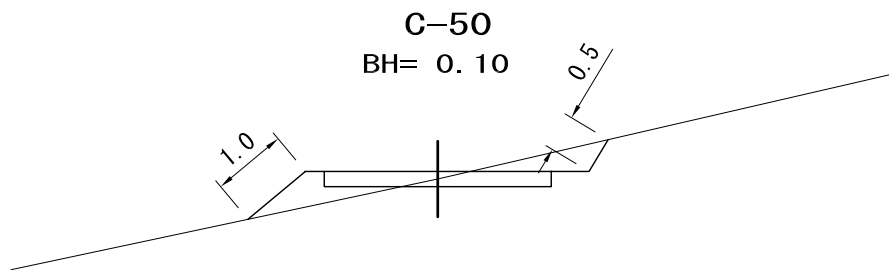
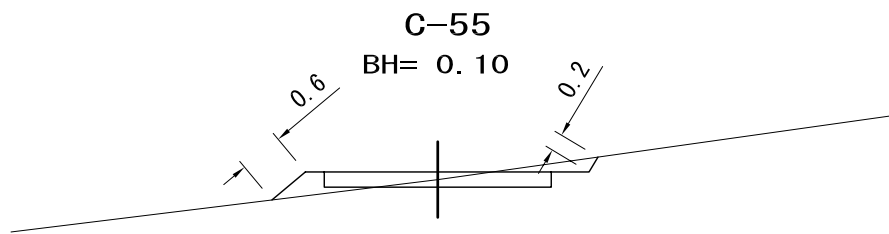
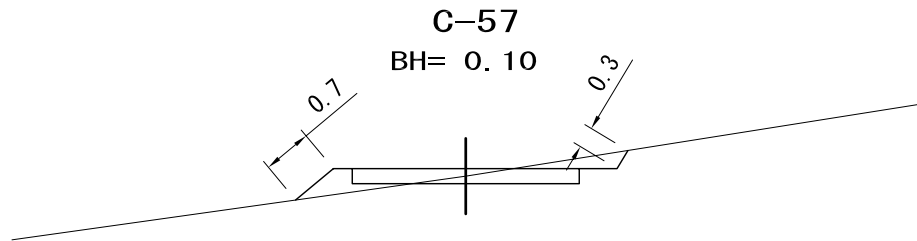

標準横断面図 S=1:100

川側取付の場合

C-70

BH= 0.15

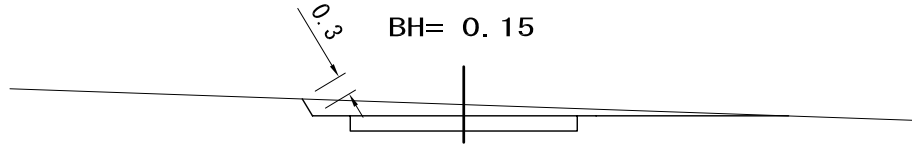

山側取付の場合

C-70

BH= 0.15

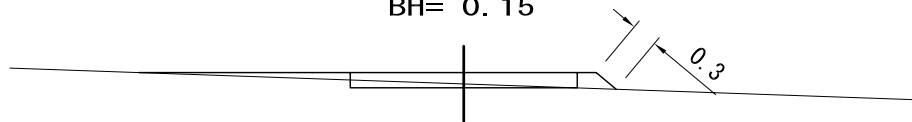

C-68

BH= 0.10

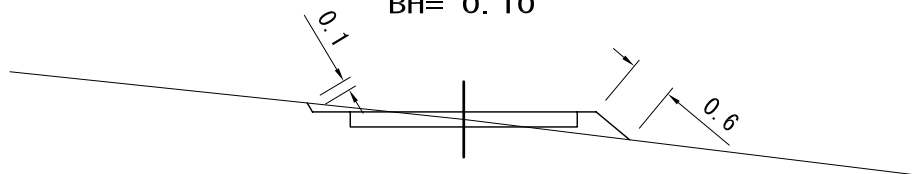

C-65

BH= 0.10

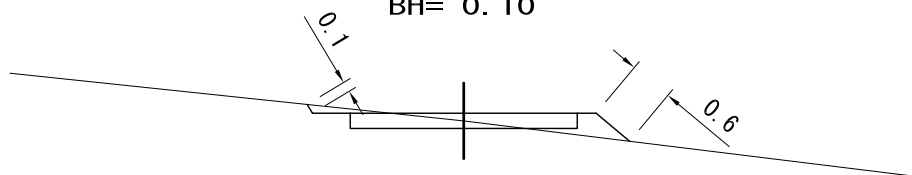

C-60

BH= 0.10

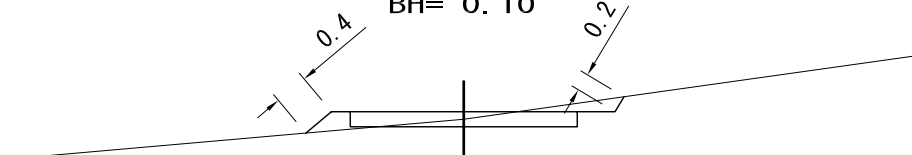

標準横断面図 S=1:100

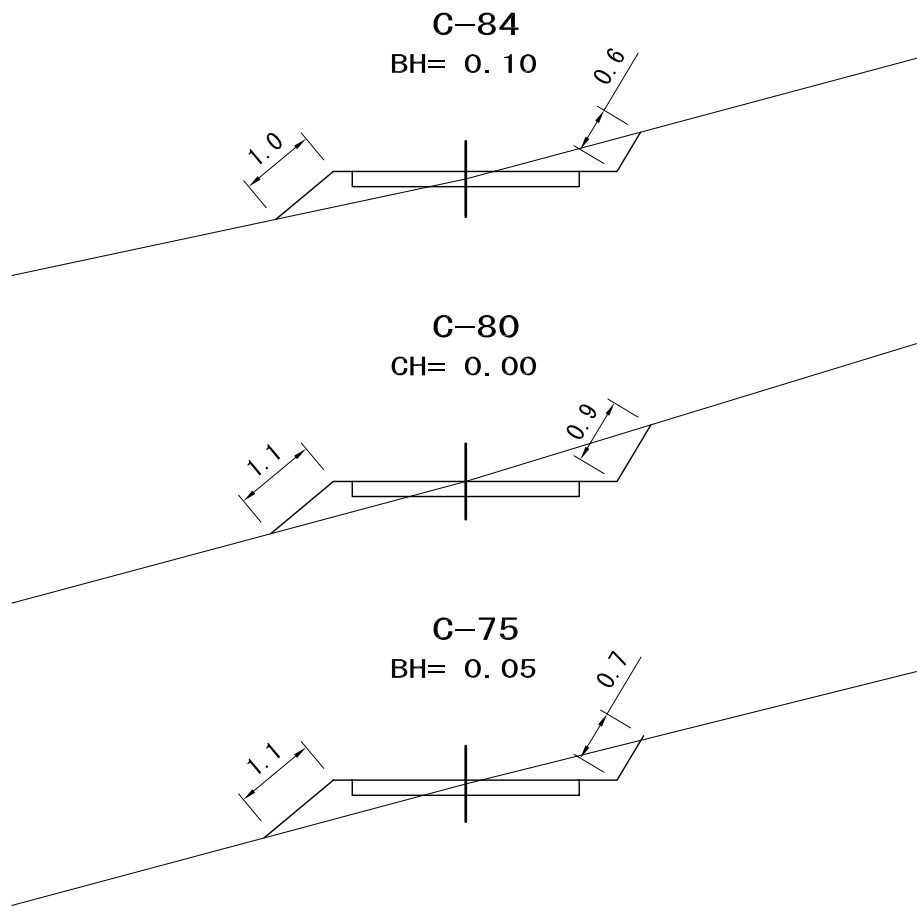



## D 路線

### 路線の概要

D 路線は、B 路線の B-40 と B-41 の中間を起点として分岐する枝線で、B 路線ではカバーしきれない川側の造林地 1043 林班り小班、ち小班での施業を行うために計画する路線である。

### 延長

- L= 440m

### 主な構造物

- D 路線は尾根筋が近く集水範囲が小さいことと、流水による浸食等の形跡が見られないことから、排水施設等の構造物設置は行わない。

### その他

- D-8 から終点にかけて緩傾斜を通過する区間は、森林作業道の取り付が可能。

① D-0～D-5 区間

B 路線の B-40 と B-41 の中間を起点とし、緩傾斜地を概ね 2%～4%程度の緩い縦断勾配で、中傾斜地の D-5 に向かい上がっている

縦断勾配：2～8%程度

横断勾配：6°～28°程度



B 路線との分岐点から D-1 方向



D-4～D-5 方向

② D-6～D-10 区間

D-6～D-10 の区間は中・緩傾斜を 1～6%程度の緩い縦断勾配を利用しながら終点に向かい上っている。

縦断勾配：1～6%程度

横断勾配：9°～18°程度



D-6～D-7 方向



D-9～D-10 方向

③ D-11～D-13 区間

D-11～D-13 の区間は緩傾斜を 1%程度の非常に緩い縦断勾配を利用しながら終点に向かい上っている。

縦断勾配：1%程度

横断勾配：6°～10°程度



D-11～D-12 方向



終点 D-13 から奥方向

# 標準横断面図 S=1:100

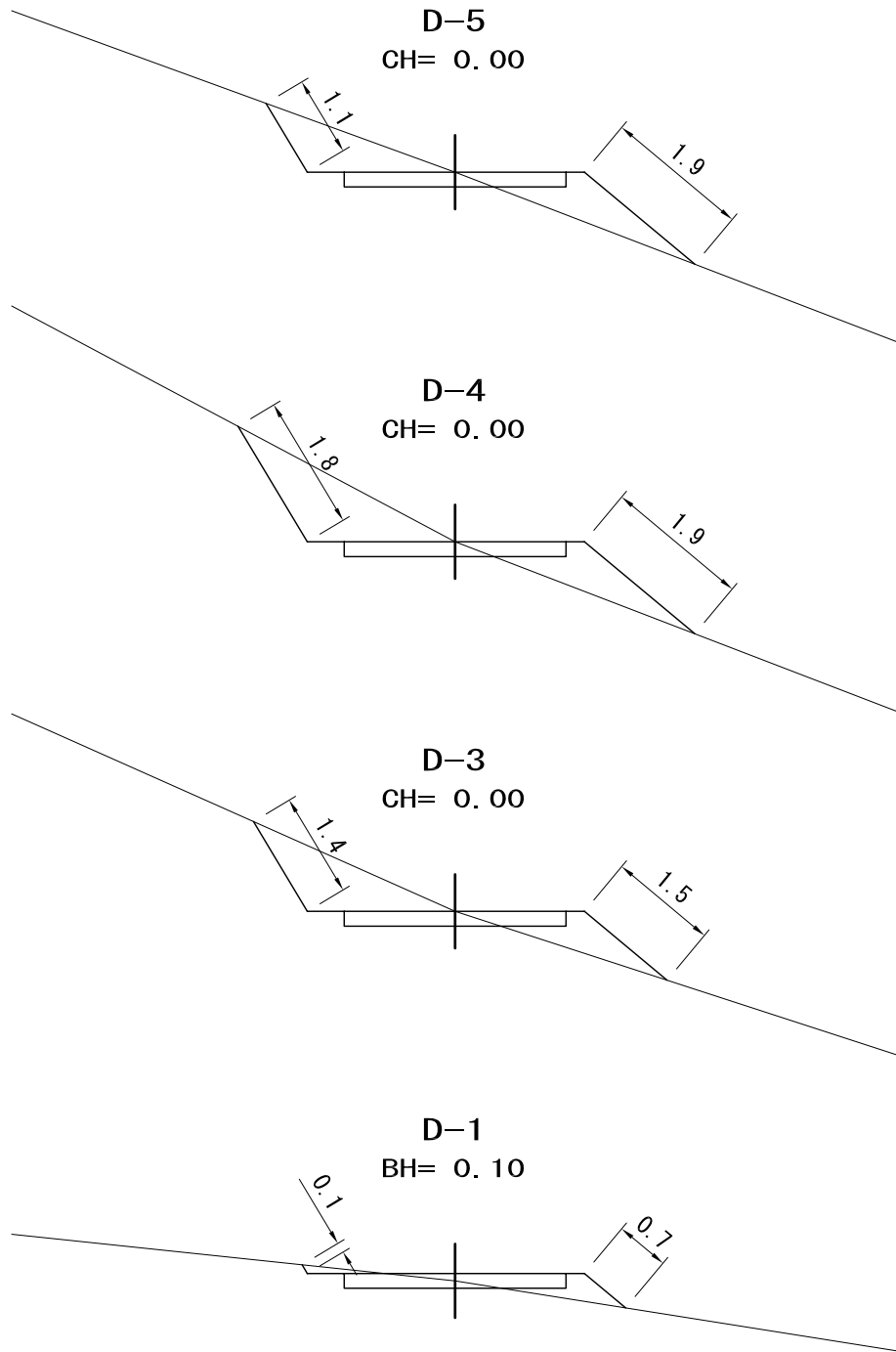

標準横断面図 S=1:100

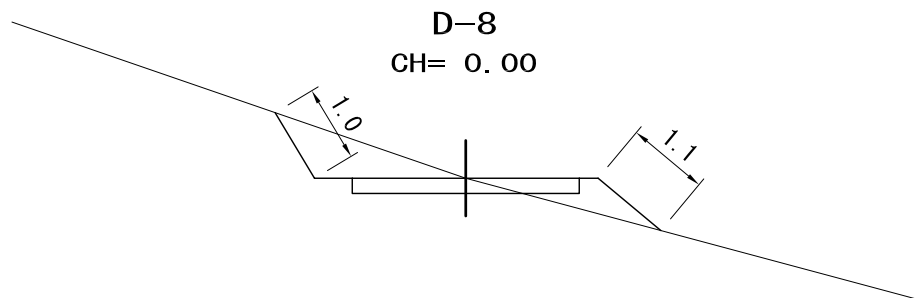
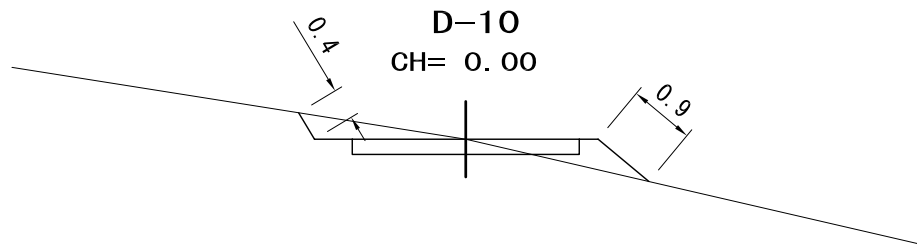
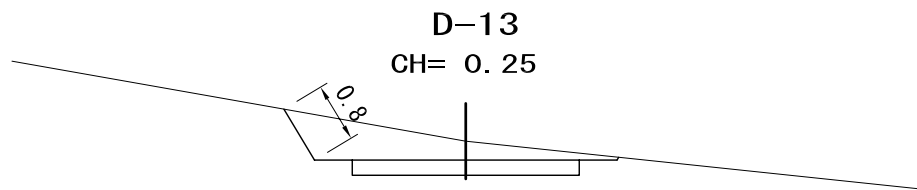

## E 路線

### 路線の概要

E 路線は、C 路線の C-73 を起点として分岐する枝線で、C 路線ではカバーしきれない 1041 林班と小班、に小班、の小班での施業を行うために計画する路線である。

### 延長

- L= 390m

### 主な構造物

- E 路線は尾根筋が近く集水範囲が小さいことと、流水による浸食等の形跡が見られないことから、排水施設等の構造物設置は行わない。

### その他

- E-11～E-12 付近の緩傾斜から、森林作業道の取り付が可能。

① E-0～E-5 区間

C 路線の C-73 を起点として分岐する路線で、中・緩傾斜地を 8～9%の縦断勾配で下っている。

縦断勾配：3～9%程度

横断勾配：13° ～20° 程度



C 路線の分岐点 C-73 から E-1 方向



E-5 から E-6 方向



② E-6～E-10 区間

E-6～E-10 の区間は、中・緩傾斜地の中腹箇所を 6～9%の縦断勾配で下っている。

縦断勾配：6～9%程度

横断勾配：15° ～28° 程度



E-6 から E-7 方向



E-10 から E-11 方向

③ E-11～E-15 区間

E-11～E-15 の区間は、中・緩傾斜地の中腹箇所を一部 9%の急な縦断勾配を利用して  
いるが、概ね 1%～3%程度の緩い縦断勾配で終点に向かってている。

縦断勾配：1～9%程度

横断勾配：12° ～28° 程度



E-12 から E-13 方向



終点 E-15 から奥方向

標準横断面図 S=1:100

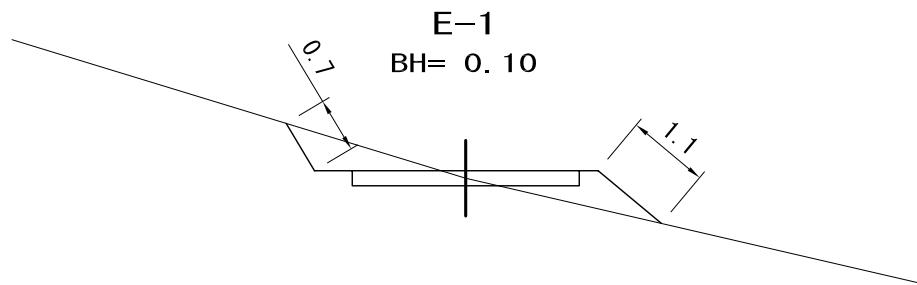
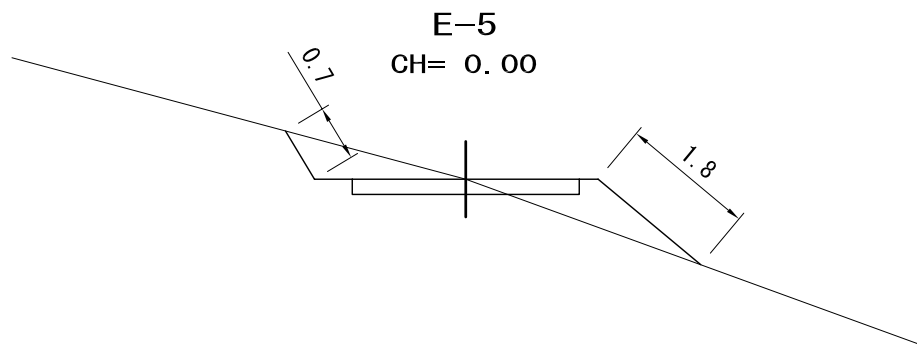
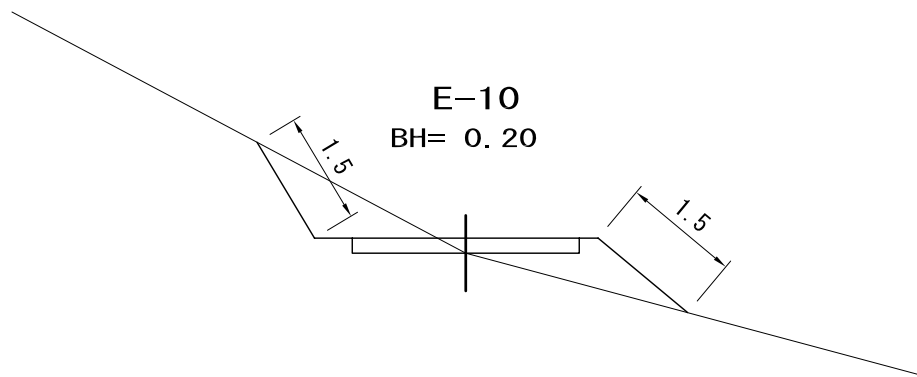
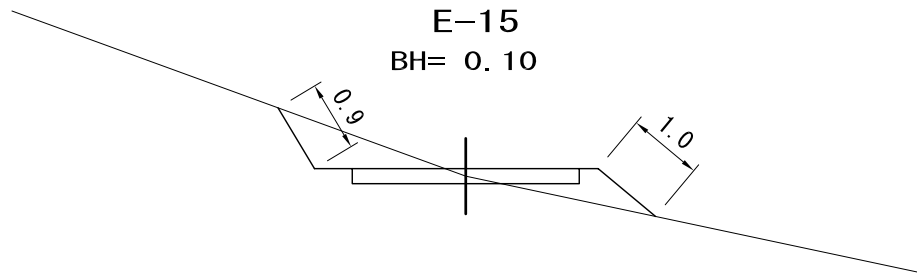

想定される標準構造物図① S=1:200

排水施設  
ポリ波状管

平面図

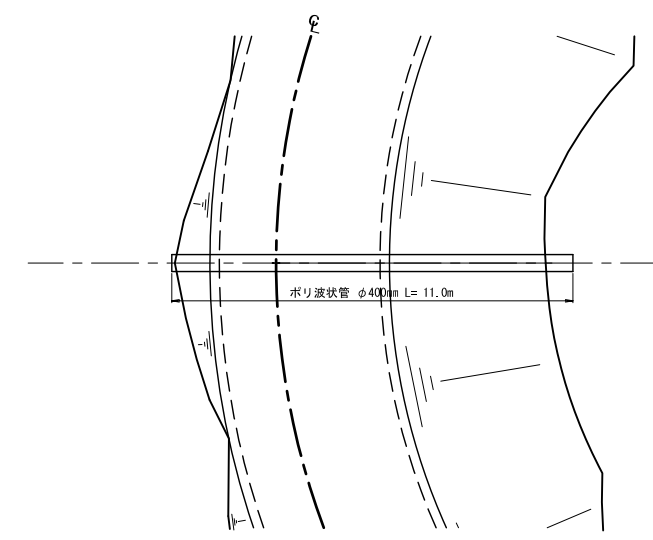

断面図

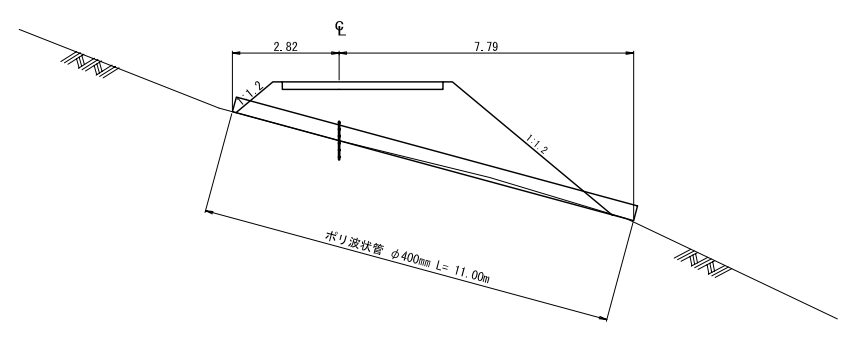

排水施設  
暗渠排水（円筒形じゃかご）

平面図

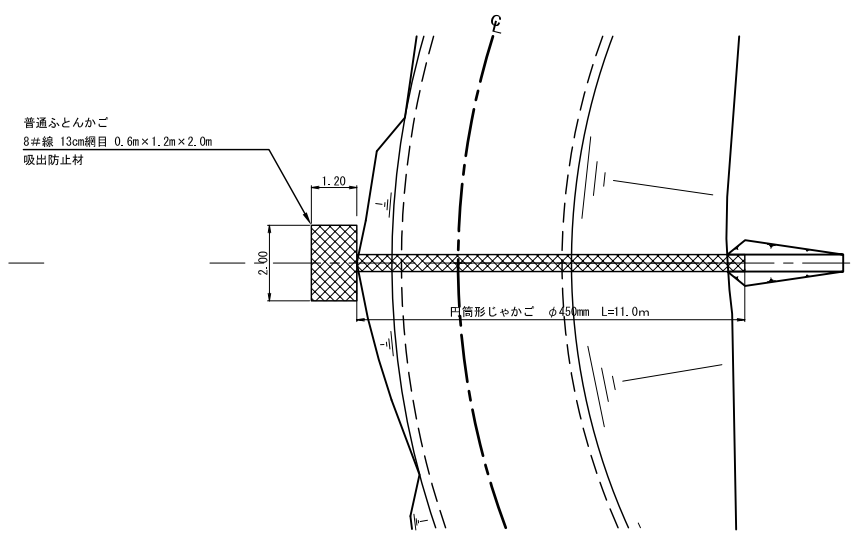

断面図

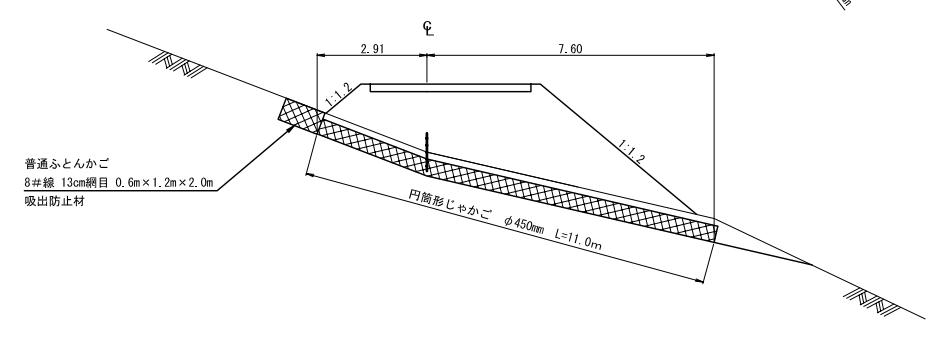

円筒形じゃかご断面図 S=1:50

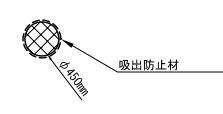

排水施設  
暗渠排水（有孔管）

平面図

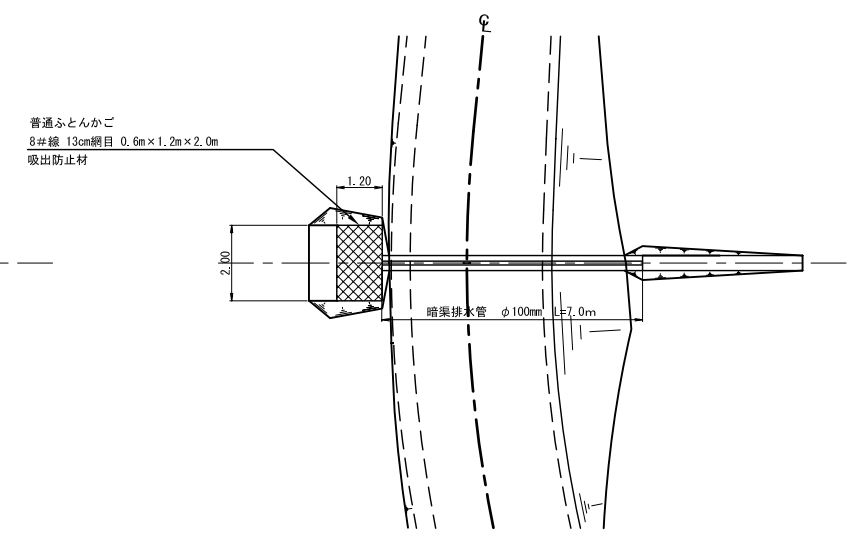

断面図

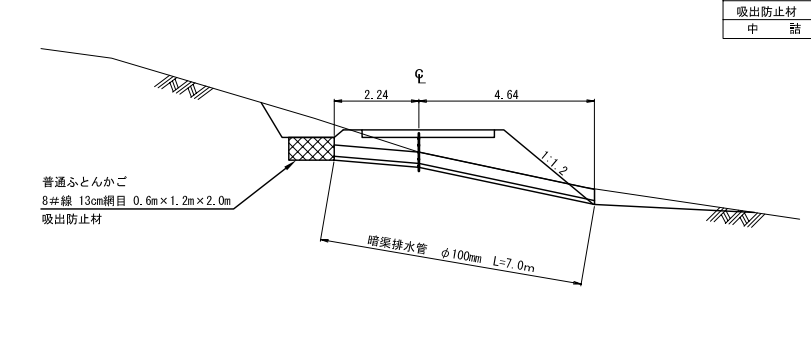

パイプ暗渠排水工断面図 S=1:40

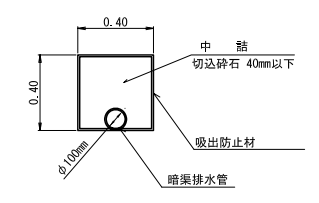

材料表

名称	適用	規格・寸法
暗渠排水管	高密度ポリエチレン管（有孔）φ100	
吸出防止材	厚10mm	
中詰	切込砕石 40mm以下	

排水施設  
ボックスカルバート

平面図

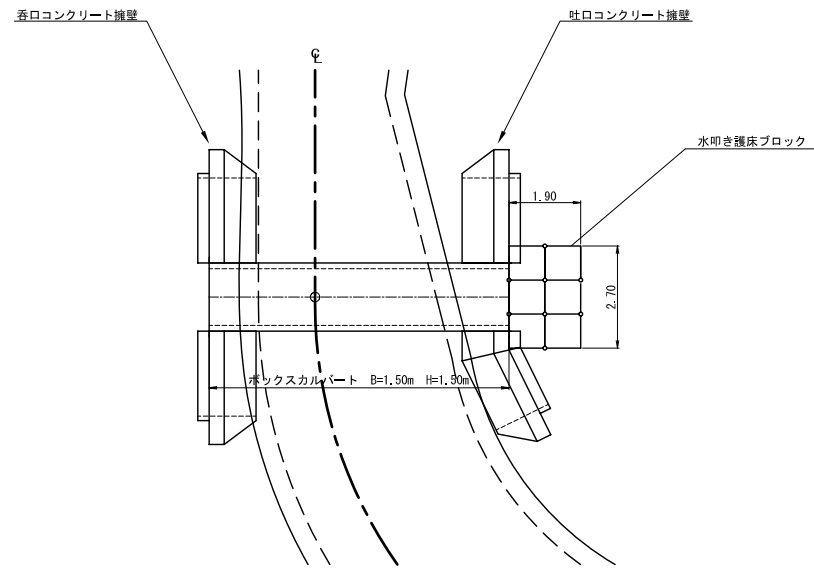

断面図

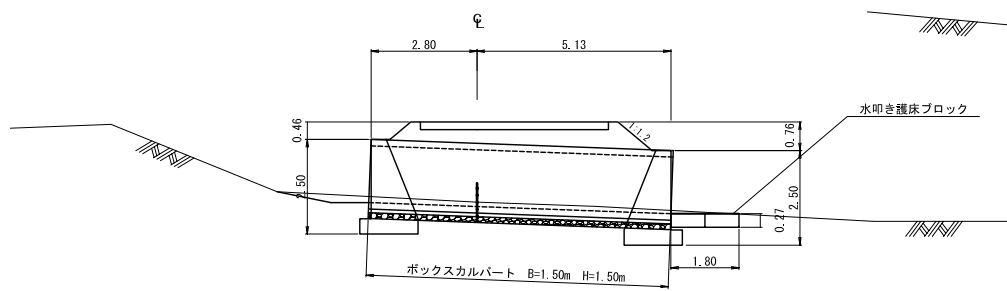

排水施設  
コルゲートパイプ

平面図

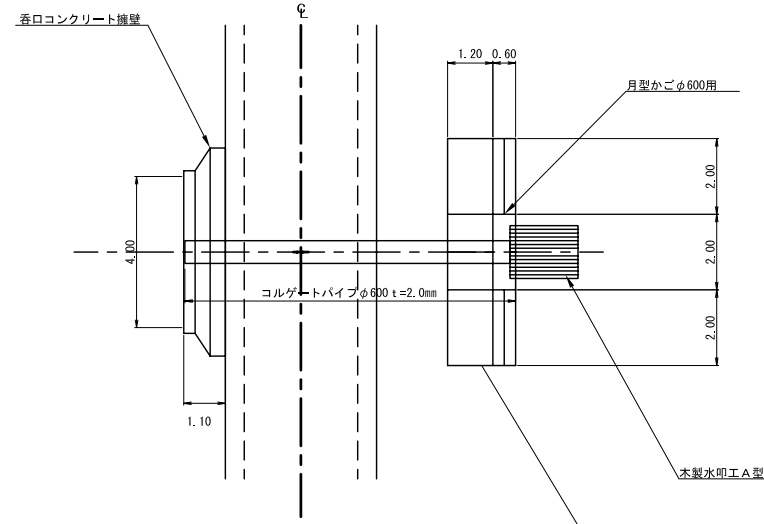

断面図

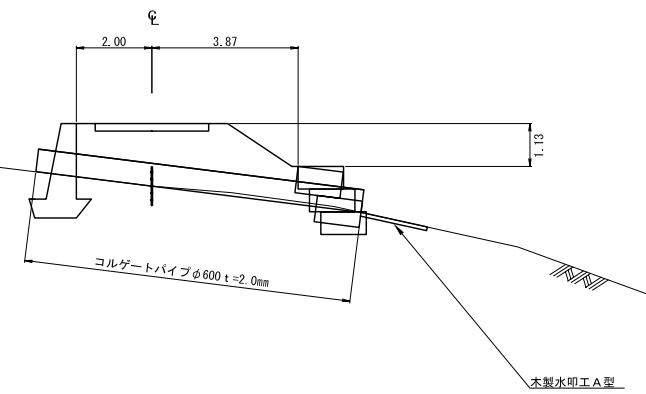

擁壁工  
ふとんかご

平面図

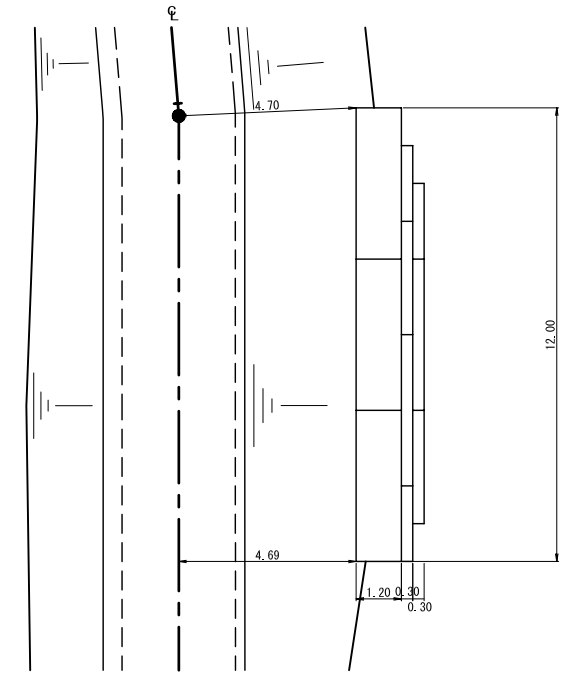

正面図

