

# 物 件 案 内

物件番号						
所在地		福岡県直方市大字直方字中町237番10				
住居表示		福岡県直方市大字直方237-10				
地目		宅地	面積 <sup>(注)</sup>	631.49 m <sup>2</sup>		
接面道路の状況		東側で幅員約3.5mの舗装道路に接面				
法令に基づく制限	都市計画法	区域区分		都市計画区域（非線引き）		
		地域地区	用途地域	第一種住居地域		
			その他			
		指定建ぺい率		60 %		
	指定容積率		200 %			
	その他					
私道の負担等に関する事項		私道負担の有無	無	負担の内容		
		道路後退の有無	有	負担の内容	東側セットバック	
供給・排水施設の整備状況				接続の可否	備 考	
		電 気		可	接面道路に配線	
		公 営 上 水 道		可	接面道路に配管	
		公 共 下 水 道		否		
		都 市 ガ ス		可	接面道路に配管	
交通機関		JR筑豊本線「直方駅」から南方に約1.3km 徒歩約17分				
公共施設等		役 所		小学校	中学校	
		直方市役所		市立直方南小学校	市立直方第三中学校	
参考事項	・本地は、中町宿舍跡地であり、更地です。					
問い合わせ先		九州森林管理局 国有林野管理課	〒860-0081 熊本県熊本市京町本丁2-7	Tel:096-328-3546		
		福岡森林管理署	〒814-0006 福岡県福岡市早良区百道一丁目16番29号	Tel:092-843-2100		

- (注) : 1. ※を付している面積は、台帳上の面積であり、実測後変更することがあります。  
 2. 物件案内は入札参加者が物件の概要を把握するための参考資料ですので、必ず入札参加者ご自身において、現地及び諸規制についての調査、確認を行ってください。  
 3. 物件は、現況有姿の引渡しとなりますのでご了承願います。  
 4. 位置図等の図面は、現状と異なる場合もありますので、あらかじめご了承ください。

# 位置図

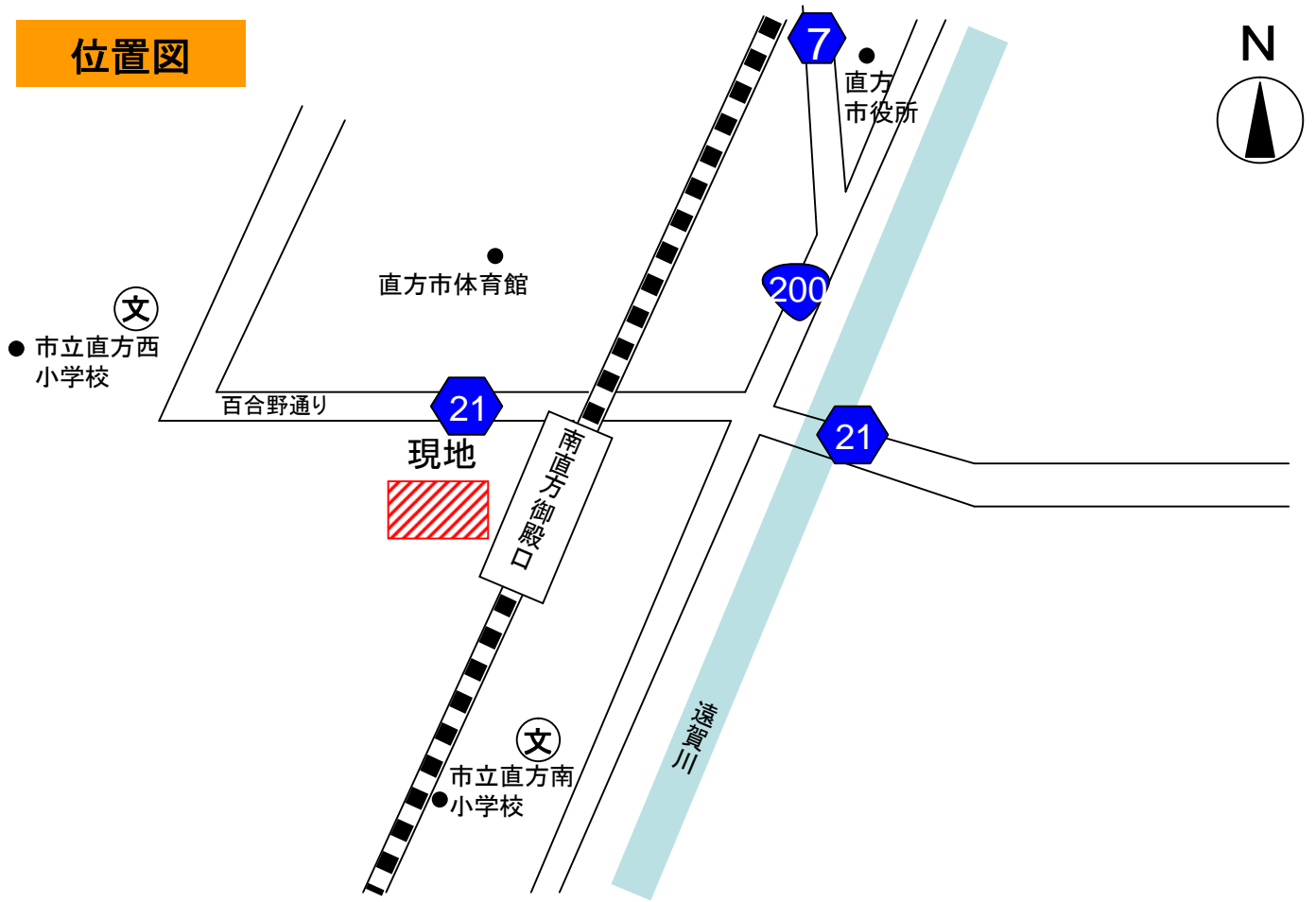

# 現地見取り図

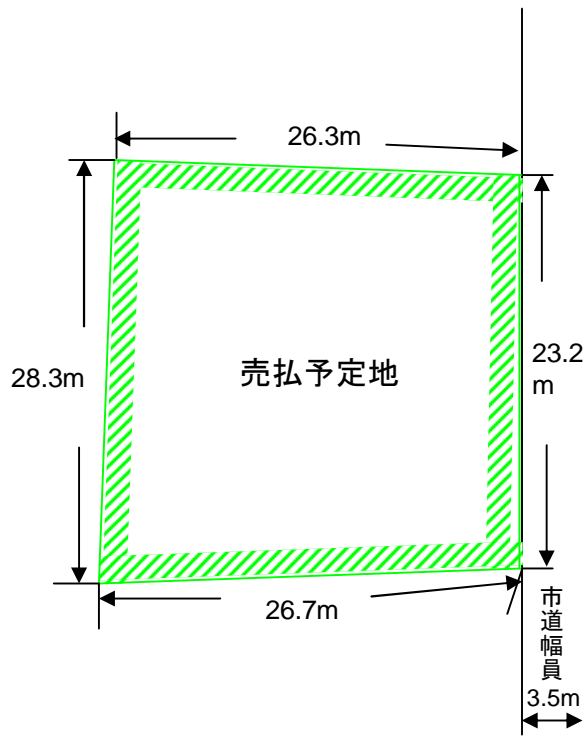

# 実測図 (宅地)

所在：福岡県直方市大字直方字中町 237-10

面積：631㎡

